

PONSSE

**RYCHLÝ, A PŘESTO  
VÝKONNÝ**

**GIANT  
SCORPION**



## PONSSE SCORPION GIANT

# RYCHLÝ, A PŘESTO VÝKONNÝ

**NOVÝ PONSSE SCORPION GIANT S KOMPAKTNÍMI ROZMĚRY, ALE PŘEKVAPIVĚ VELKÝM VÝKONEM MÁ VŠE, CO JE ZAPOTŘEBÍ K HLEDÁNÍ NOVÝCH PŘÍLEŽITOSTÍ V ÚČINNÉ TĚŽBĚ.**

Tento nejnovější člen rodiny Scorpion si rychle našel své místo jako přirozený doplněk celého sortimentu těžebních strojů PONSSE. PONSSE Scorpion Giant, který byl vyvinut podle požadavků našich zákazníků, vhodně vyplňuje mezeru v řadě mezi těžebními stroji PONSSE Scorpion King a Bear.

Stroj PONSSE Scorpion Giant může být vybaven těžební hlavou H8. Pro zákazníky, kteří požadují především větší zdvihací výkon, jsou k dispozici menší hlavy. Stroj PONSSE Scorpion Giant s novým jeřábem C50+ nabízejícím větší zdvihací výkon a moderní převodovkou s větší tažnou silou je jako doma při práci s většími stromy, a to i ve sněhu, ve svazích a na měkké půdě.

### PONSSE KABINA BUDOUCNOSTI

PONSSE Scorpion Giant je stále šelmou mezi harvestory, který je nyní ještě modernější, stylovější a pohodlnější. Nejlepší vlastnosti jsou vylepšené, díky zpětné vazbě operátorů. Zcela nová kabina je plná funkcí, které zlepšují viditelnost, bezpečnost, ergonomii a celkovou použitelnost. Zcela nový systém klimatizace, větší úložné prostory a desítky dalších drobných detailů, dotvářejí vyšší komfort pro operátory. Když vstoupíte do prostorné a tiché kabiny, zažijete zcela nový pocit, jaký jste u pracovních strojů nikdy předtím nezažili. Nový stylový design, vysoce kvalitní čalounění a více prostoru Vám dávají pocit, že vše je přesně tak, jak to má být, ale s vyšší úrovní kvality.



# PONSSE SCORPION GIANT

## STABILITA ZA VŠECH PODMÍNEK

Mimořádná stabilita stroje PONSSE Scorpion Giant vyplývá z použití osmi kol a aktivního stabilizačního systému. Tento patentovaný systém je založen na detekci směru jeřábu a jeho polohy, na základě čehož se zadní rám tlačí do směru práce. Přítlak zadních kol k zemi a hmotnost zadního rámu značně zlepšují stabilitu stroje při práci po straně stroje – i když je stroj v pohybu.

## KABINA A ŘÍDÍCÍ SYSTÉM

Nejprostornější a nejpohodlnější kabina s ergonomickými ovládacími prvky garantuje optimální komfort práce. PONSSE Opti řídicí systém je na vysokou úroveň vyvinutý a snadno ovladatelný rozhraní pro obsluhu strojů a pracovních procesů.

## MOTOR A HYDRAULICKÝ SYSTÉM

Výkonný motor a hydraulický systém dodávají s dostatečnou rezervou výkon vyšší, než stroj pro těžbu a pohyb spotřebuje. Scorpion je vybaven jednookruhovým a Scorpion Giant dvouokruhovým hydraulickým systémem. Velmi výkonný motor Mercedes-Benz/MTU je v poměru výkonu, točivého momentu a spotřeby paliva lepší, než kterýkoliv jiný. Pokrokový systém přenosu síly nabízí excelentní jízdní vlastnosti a ovládání stroje - zejména na nerovném terénu a ve strmých kopcích.

## NIVELACE

Nivelace kabiny vyrovnává kabinu i v obtížném terénu. Konstrukce rámu se skládá ze tří částí, které jsou vzájemně propojeny otočnými klouby. Kabina a jeřáb jsou umístěny na prostředním rámu, který je hydraulicky vyrovnáván, zatímco zadní a přední rám mají každý vlastní sklon k terénu. Otočný bod bočního vyrovnávání je umístěn velmi nízko, což nejen udržuje kabinu rovně, ale také minimalizuje boční výkyvy a udržuje těžiště uprostřed stroje.

## EIGHT WHEELS

Neuvěřitelná stabilita stroje PONSSE Scorpion přichází s osmi koly a aktivním stabilizačním systémem. Unikátní stabilizační systém je založen na detekci směru a polohy jeřábu a poté tlakem zadního rámu ve směru práce. Tlakem zadních kol proti zemi a hmotnost zadního rámu výrazně zlepšuje stabilitu stroje při práci na jedné straně – i když se stroj pohybuje. Vynikající pohyb a vyvážené rozložení hmotnosti ve všech situacích zaručují nízký tlak na půdu.



## ACTIVE CRANE U HARVESTORU

Active Crane je jako paže, která může dosáhnout na kufř, aniž by musela přemýšlet o každém pohybu. Ušlechťuje používání jeřábu, což pomáhá zejména novým operátorům pracovat hospodárněji a bez namáhání konstrukce stroje. Koncové tlumení výložníku zabraňuje otřesům v extrémních polohách. Tím se snižuje stres na jeřáb a zlepšuje pohodlí. Řešení je technicky jednoduché a zůstává spolehlivé i v extrémních podmínkách.

## JEŘÁB

Nový jeřáb C50+ nabízí zvýšený zdvihací výkon pro práci s většími stromy.

## TĚŽEBNÍ HLAVY

Stroj PONSSE Scorpion Giant může být vybaven těžební hlavou H8 s rozevřením válečků až 650 mm.



\* Ve srovnání se strojem Scorpion King



## KABINA

# PRACOVNÍŠTĚ S VÝHLEDEM

### Středem pozornosti je operátor

Konstrukce harvestoru PONSSE Scorpion je zaměřena na operátora - to je doslova střed zájmu konstrukce stroje. Kabina je umístěna uprostřed stroje tak, aby operátor měl v hustých porízkových porostech snažší přehled až po špičce hydraulického jeřábu. Z toho důvodu je operátor umístěn přesně uprostřed poloměru otáčení kabiny: při otáčení kabiny nemá pocit otáčení se na kolotoči, což se výrazně projevuje na komfortu a faktoru dobrého pocitu při práci. Toto jedinečné řešení umístění jeřábu nabízí vynikající výhled ve všech směrech a do obou stran kabiny a tím umožňuje neomezenou výkonnost. Operátor si může volit stromy a směr kácení, stromy efektivně ukládat a tím dosáhnout nejlepší kvality u těžby.



### PONSSE SEAT

Sedačka je vyrobena z prodyšného materiálu a svým ergonomickým designem vám zaručuje lepší pracovní pohodlí. Nová tkanina sedačky má pětikrát delší trvanlivost než dřívější materiály. Navíc má povrch odpuzující nečistoty a tím je její čištění mnohonásobně snazší než dříve. Zesílená základna poskytuje sedačce vynikající spolehlivost a stabilitu. Toto v kombinaci se zvýšenou nosností (až 210 kg) zajišťuje nové sedačky tlumení výkyvů a vibrací efektivněji než předchozí modely. Veškeré ovládací prvky jsou umístěny na přední straně, takže jsou pohodlně přístupné. Odnímatelné polstrování umožňuje snadný přístup pro údržbu podstavce.

### SCORPION GIANT SCORPION 2015

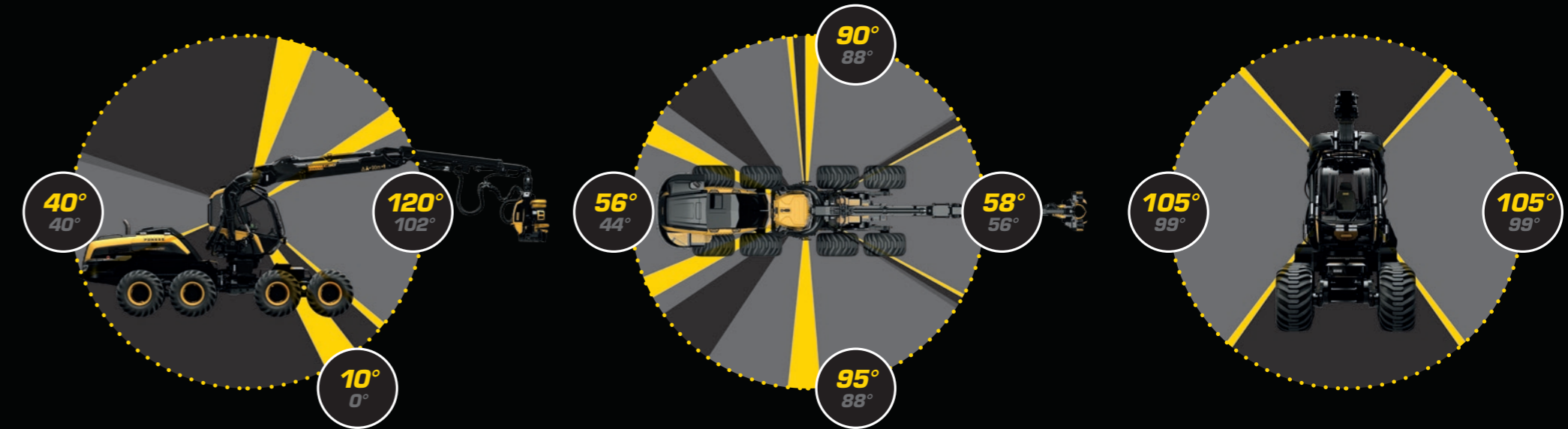

# HARVESTER ACTIVE CRANE

Díky novému systému Active Crane u harvestoru je použití jeřábu ještě jednodušší. Operátor nemusí ovládat jednotlivé pohyby; pouze potřebujete posunout harvestorovou hlavu požadovaným směrem v požadovanou rychlostí. Koncové tlumení vyhlazuje pohyby jeřábu, snižuje stres pro jeřáb a obsluhu, protože nedochází k náhlému kývání nebo otřesům. Active Crane také pomáhá novým operátorům naučit se ekonomické pracovní metody, které chrání stroj. Byl přidán pouze jeden další modul jeřábu a pístnice výsuvu nyní obsahuje magnetický senzor, zajišťující jednoduché a spolehlivé technologické řešení. Active Crane u harvestoru, k dispozici jako volitelné příslušenství, vyžaduje řídicí systém Opti 5G.

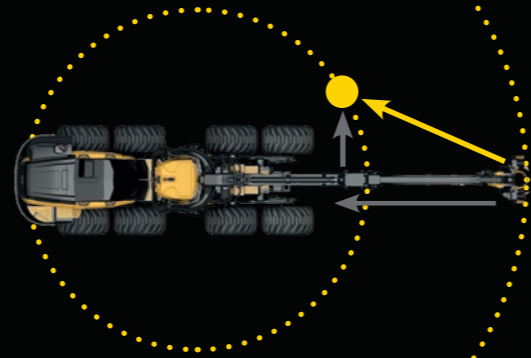

## PONSSE OPTI 5G – TOTO JE BUDOUCNOST TĚŽBY \*

PONSSE Opti 5G je tady. Rychlé, uživatelsky přívětivé a vytvořené pro operátory, jeho použití je snadné. Jasná logika umožňuje systému učit se i bez přečtení návodu. Přechod od starého k novému je také výjimečně snadné.

Každodenní rutina a úpravy lze provést během vteřiny bez procházení menu a často používané funkce jsou zjednodušené.

Data produkovaná Opti 5G se používají v digitálních službách. Můžete sledovat provoz a umístění flotily. Vylepšený Eco Drive dodává operátorovi informace v reálném čase pro optimalizaci práce a výkonu stroje.



\* V dostupnosti Opti 5G jsou rozdíly specifické pro jednotlivé trhy





**ACTIVE  
CARE**

#### MÉNĚ SERVISU, VÍCE PROVOZU

Techologie a hydraulika nabízí delší servisní intervaly, zvyšující se efektivní provozní hodiny a snížení provozních nákladů. Snadný přístup k důležitým náhradním dílům zrychluje údržbu. Ve všech modelech PONSSE byla věnována zvláštní pozornost umístění dílů a servisních bodů, stejně jako snadné údržbě, jak požadují naši zákazníci.

#### ZAJIŠTĚTE MAXIMÁLNÍ PRODUKTIVITU

PONSSE Servisní smlouvy Active Care nabízí nejlepší možný servis pro majitele strojů. Můžete se zaměřit se na svou těžbu dřeva, zatímco Ponsse zajistí, že stroj si zachová svůj výkon a produktivitu. S PONSSE Active Care smlouvou můžete přenechat plánovanou údržbu vašeho lesního stroje na Ponsse. Stroje jsou pravidelně udržovány, naši profesionálové používají pouze vysoce kvalitní a originální díly PONSSE, maziva a filtry, které udrží stroj v dobrém provozní stavu a zachovají svoji hodnotu.



**MOTORY MERCEDES-BENZ**

# ČISTĚJŠÍ A ÚČINNĚJŠÍ

**Enormní výkon a zvýšený točivý moment.  
Nízká hladina emisí a nižší spotřeba paliva.**

Nové motory Mercedes-Benz emisní třídy STAGE V jsou vysoce výkonné a úsporné. Byl zvýšen točivý moment a jeho maximum je dosahováno již při nízkých otáčkách.

U motorů Mercedes-Benz STAGE V se jedná o moderní motory s výrazně sníženou hodnotou prachových částic (PM) a oxidů dusíku (NOx) ve srovnání s motory předchozích emisních tříd (STAGE III a IV).

Pomocí filtru jemných částic (DPF) ovlivňují motory STAGE V také velikost částic vypouštěných do ovzduší.

# PONSSE SCORPION GIANT



## ROZMĚRY

Délka:	8 020 mm
Šířka:	2 690–3 085 mm
Transportní výška (min):	3 720 mm
Minimální hmotnost:	23 000 kg
Typická hmotnost:	24 000 kg
Světlost:	655 mm

## MOTOR

Typ motoru:	Mercedes-Benz OM936 EU Stage V
Výkon:	210 kW (286 hp)
Točivý moment:	1200 Nm (1200–1600 rpm)
Tažná síla:	200 kN
Objem palivové nádrže:	410 l / 320 l *

\* s možností ošetření pařezu

## PNEUMATIKY

Přední a zadní:	600/55-, 710/45- tai 800/40-26,5"
-----------------	-----------------------------------

## HYDRAULICKÁ SOUSTAVA

Řídicí systém:	Ponsse Opti Control
Pracovní čerpadlo jeřábu:	145 cm <sup>3</sup>
Pracovní čerpadlo hlavice:	190 cm <sup>3</sup>
Objem nádrže hydr. oleje:	280 l

## HYDRAULICKÝ JEŘÁB

Typ:	PONSSE C50+
Dosah:	8,6 / 10 / 11 m
Moment zdvihu:	280 kNm
Moment otoče:	57 kNm
Úhel otoče:	280°
Úhel náklonu jeřábu:	vpřed/vzad ±15°, vlevo/vpravo ±12°

## HARVESTOROVÉ HLAVICE

Typ:	PONSSE H6
	PONSSE H7
	PONSSE H8

Kromě komplexní standardní výbavy je pro PONSSE Scorpion Giant k dispozici celá řada volitelného vybavení. Pro více informací o doplňkové výbavě se obraťte na svého nejbližšího prodejce PONSSE.



### Ponsse Plc

Ponssentie 22  
FI-74200 Vieremä  
FINLAND  
Tel. +358 20 768 800  
www.ponsse.com

### Ponsse Czech s.r.o.

K.Čapka 385  
Hostinné  
CZ-543 71



**A logger's best friend**  
[www.ponsse.com](http://www.ponsse.com)