

**BEAR**

**PONSSE**

***SPECIALISTA NA  
NEJSILNĚJŠÍ  
POROSTY***





**PONSSE BEAR**

# ***SPECIALISTA NA NEJSILNĚJŠÍ POROSTY***

Nejvýkonnější motor, nejsilnější hydraulický jeřáb, dvě velká pracovní čerpadla, velká harvestorová hlavice, neuvěřitelný výkon v hustých porostech a rafinovaná ergonomie: to je to, proč byl PONSSE Bear vyroben. Bear je extrémně silný a má nejmodernější ergonomii. Přes svou neuvěřitelnou sílu je Bear vysoce ekonomický. Díky vysoké ekonomice spotřeby paliva, dlouhým servisním intervalům a rychlé údržbě je Bear cenově dostupným nástrojem s nízkými náklady během životnosti, který po dlouhé roky vydrží tvrdou práci.



# PONSSE BEAR

je největší harvester v modelové řadě, velmi pohyblivý obr pro velké stromy a silné porosty.

Svým bezkonkurenčním výkonem v kombinaci s nejpokrokovější moderní technologií a ergonomií založenou na příjemné obsluze je Bear vysoce produktivní harvester, který se cítí jako doma právě v nejnáročnějších podmínkách a velmi silných porostech.

## KABINA A ŘÍDÍCÍ SYSTÉM

Nejprostornější a nejpohodlnější kabina s ergonomickými ovládacími prvky garantuje optimální komfort práce. PONSSE Opti řídicí systém je na vysokou úroveň vyvinuté a snadno ovladatelné rozhraní pro obsluhu strojů a pracovních procesů.

## MOTOR A HYDRAULICKÝ SYSTÉM

Dvě velká 190 cm<sup>3</sup> pracovní čerpadla poháněná silným a výkonným motorem Mercedes-Benz / MTU nabízí nejlepší hydraulický výkon, který nikdy nebude chybět.

## STRUKRURA RÁMU A RÁMOVÉ BRZDY

Design rámu harvestoru Bear je zaměřen zejména na dlouhou životnost a snadnou údržbu. Spolehlivá rámová brzda je vybavena hydraulickými válci, je pevná a při jízdě působí jako tlumič rázů .

## OSM KOL

Se svými osmi koly je Bear velmi stabilní na svazích a v nerovném terénu. Relativně nízký měrný tlak na půdu vzhledem k jeho hmotnosti umožňuje harvestoru Ponsse Bear být velmi efektivní také v měkčích terénech.



## HYDRAULICKÝ JEŘÁB

Super silný teleskopický jeřáb C6.

## HARVESTOROVÉ HLAVICE

Harvestorové hlavice nesoucí značku PONSSE jsou známé vynikajícím poměrem výkonu ke hmotnosti a robustní nepřekonatelnou konstrukcí. Variálně lze harvester osadit vysoce výkonnou hlavici H7 nebo pro mýtní těžby hlavici H8.

H7 H7 HD H7 HD Euca H8



H8 HD H8 TS H8 HD Euca





## KABINA

# PRACOVNÍ PROSTOR A VÝHLED

Bear nemá žádnou překážku ve výhledu

Kabina PONSSE Bear je pracovním prostředím pro profesionály, kteří oceňují komfort, bezpečnost a ergonomický design nejvyšší úrovně.

Ergonomické ovládací prvky, které jsou tím nejlepším, co můžete v lesnických strojích vidět. Prostorná kabina, široké plochy oken a úzké sloupky kabiny - toto jsou zásadní konstrukční prvky zajišťující excelentní výhled do všech směrů.

Na přání zákazníka může být stroj vybaven tou nejvyšší kvalitou sedačky pro lesní techniku - sedačkou PONSSE Seat.



## PONSSE SEAT \*

# JEDINEČNÝ KOMFORT

JEDINÁ SEDAČKA NA TRHU, KTERÁ BYLA VYVINUTA PŘESNĚ PODLE POŽADAVKŮ OPERÁTORŮ.

### NA PRVNÍM MÍSTĚ KOMFORT

Sedačka je vyrobena z prodyšného materiálu a svým ergonomickým designem vám zaručuje lepší pracovní pohodlí.

### DLOUHÁ ŽIVOTNOST A SNADNÁ PÉČE O LÁTKU

Nová tkanina sedačky má pětikrát delší trvanlivost než dřívější materiály. Navíc má povrch odpuzující nečistoty a tím je její čištění mnohonásobně snazší než dříve.



### BYTELNÝ A STABILNÍ PODSTAVEC

Zesílená základna poskytuje sedačce vynikající spolehlivost a stabilitu. Toto v kombinaci se zvýšenou nosností (až 210 kg) zajišťuje nové sedačce tlumení výkyvů a vibrací efektivněji než předchozí modely.

### SNADNÝ PŘÍSTUP KE VŠEM OBSLUŽNÝM PRVKŮM SEDAČKY A PODSTAVCE

Veškeré ovládací prvky jsou umístěny na přední straně, takže jsou pohodlně přístupné. Odnímatelné polstrování umožňuje snadný přístup pro údržbu podstavce

\* Sedadlo PONSSE je k dispozici jako volitelná výbava pro všechny stroje PONSSE.





**ACTIVE  
CARE**

#### **MÉNĚ SERVISU, VÍCE PROVOZU**

Techologie a hydraulika nabízí delší servisní intervaly, zvyšující se efektivní provozní hodiny a snížení provozních nákladů. Snadný přístup k důležitým náhradním dílům zrychluje údržbu. Ve všech modelech PONSSE byla věnována zvláštní pozornost umístění dílů a servisních bodů, stejně jako snadné údržbě, jak požadují naši zákazníci.

#### **ZAJIŠTĚTE MAXIMÁLNÍ PRODUKTIVITU**

PONSSE Servisní smlouvy Active Care nabízí nejlepší možný servis pro majitele strojů. Můžete se zaměřit se na svou těžbu dřeva, zatímco Ponsse zajistí, že stroj si zachová svůj výkon a produktivitu. S PONSSE Active Care smlouvou můžete přenechat plánovanou údržbu vašeho lesního stroje na Ponsse. Stroje jsou pravidelně udržovány, naši profesionálové používají pouze vysoce kvalitní a originální díly PONSSE, maziva a filtry, které udrží stroj v dobrém provozní stavu a zachovají svoji hodnotu.



**MOTORY MERCEDES-BENZ**

# **ČISTĚJŠÍ A ÚČINNĚJŠÍ**

**Enormní výkon a zvýšený točivý moment. Nízká hladina emisí a nižší spotřeba paliva.**

Nové motory Mercedes-Benz emisní třídy STAGE V jsou vysoce výkonné a úsporné. Byl zvýšen točivý moment a jeho maximum je dosahováno již při nízkých otáčkách.

U motorů Mercedes-Benz / MTU STAGE V se jedná o moderní motory s výrazně sníženou hodnotou prachových částic (PM) a oxidů dusíku (NOx) ve srovnání s motory předchozích emisních tříd (STAGE III a IV).

Pomocí filtru jemných částic (DPF) ovlivňují motory STAGE V také velikost částic vypouštěných do ovzduší.

*Mimo Evropu Mercedes-Benz používá motory úrovně EU Stage V/Tier 4F nebo Stage IIIA v závislosti na konkrétním trhu.*



Naším cílem je vyrábět a dodávat na trh nejproduktivnější a nejúspornější lesní techniku. To nazýváme operačním modelem PONSSE Boost / Save.

## PONSSE BOOST/SAVE **VÝKON A ÚSPORY**

U Ponsse je zákazník vždy na prvním místě.

Desítky let vyvíjíme ty nejlepší stroje pro těžbu sortimentní metodou na světě a nabízíme související služby a informační systémy. Firma PONSSE se dlouhodobě angažuje v dlouhodobém vývoji a nepřetržitě usiluje o zefektivnění každého výrobku a zlepšení služeb. Operátoři strojů jsou nejlepšími odborníky, takže jim pozorně nasloucháme. Společně se nám podařilo dosáhnout zvýšení produktivity a efektivity těžby dřeva a snížení nákladů. To je výsledek dlouhodobé spolupráce. Ale my však chceme našim zákazníkům poskytovat ještě lepší služby.

Boost/Save means even more efficient products  
Boost/Save znamená ještě efektivnější a úspornější výrobky, produktivní stroje a ještě lepší služby pro naše zákazníky. Boost/Save také zahrnuje promyšlený vývoj produktů, pečlivé školení, komplexní údržbu, originální náhradní díly a nejmodernější informační systémy v oboru.

Boost/Save znamená efektivní a produktivní těžbu!



## PONSSE MANAGER

# **MANAGEMENT V REÁLNÉM ČASE**

**PONSSE Management propojuje těžební stroje s informační sítí**

PONSSE Manažer, moderní digitalizační platforma pro data vašich lesnických strojů umožňuje okamžité komplexní služby. Uživatelsky přívětivý software poskytuje podporu pro údržbu a plánování práce vaší techniky a současně poskytuje přístup k funkčnímu a komplexnímu vyhodnocení.

PONSSE Manager nabízí komplexní data o výkonu a stavu techniky. Software je bez problémů použitelný v chytrém telefonu, tabletu nebo počítači.

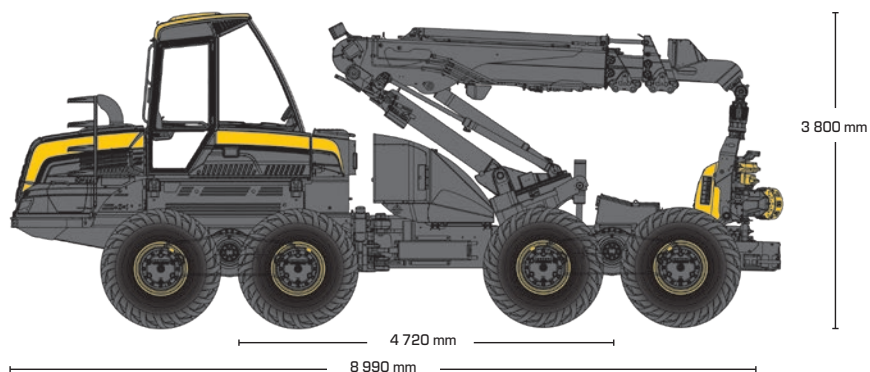

**PONSSE BEAR**

**ROZMĚRY**

Délka:	8 990 mm
Šířka:	2 990–3 130 mm
Transportní výška (min):	3 880 mm
Minimální hmotnost:	23 800 kg
Typická hmotnost:	24 500 kg
Světlost:	700 mm

**MOTOR**

Typ motoru:	MB OM936 LA (EU STAGE V)
Výkon:	260 kW (354 PS)
Točivý moment:	1 450 Nm (1200–1600 rpm)
Tažná síla:	230 kN
Objem palivové nádrže:	400 l

**PNEUMATIKY**

Přední:	750/55-26,5"
Zadní:	750/55-26,5"

**HYDRAULICKÁ SOUSTAVA**

Řídicí systém:	PONSSE Opti Control
Pracovní čerpadlo hlavičky:	190 cm <sup>3</sup>
Pracovní čerpadlo jeřábu:	190 cm <sup>3</sup>
Objem nádrže hydr. oleje:	290 l

**HYDRAULICKÝ JEŘÁB C6**

Moment zdvihu:	310 kNm
Moment otoče:	67 kNm
Úhel otoče:	250°
Úhel náklonu stolu jeřábu:	±20°
Dosah:	8,6/10 m

**HARVESTOROVÉ HLAVICE**

Typ:	PONSSE H7
	PONSSE H7 HD
	PONSSE H8
	PONSSE H8 HD
	PONSSE H8 Top Saw

Kromě komplexní standardní výbavy je pro PONSSE Bear k dispozici celá řada volitelného vybavení. Pro více informací o doplňkové výbavě se obraťte na svého nejbližšího prodejce PONSSE.

**Ponsse Plc**

Ponssentie 22  
FI-74200 Vieremä  
FINLAND  
Tel. +358 20 768 800  
www.ponsse.com

**Ponsse Czech s.r.o.**

CZ-543 71  
K.Čapka 385, Hostinné  
CZECH REPUBLIC  
www.ponsse.com