

PONSSE

***OPTIMÁLNÍ HLAVICE
PRO VYSOKÝ VÝKON
V PROBÍRCE I
MÝTNÍ TĚŽBĚ***

H5



PONSSE H5

KOMPAKTNÍ NÁŘADÍ DO PROBÍREK

Kompaktní harvestorová hlavice PONSSE H5 reaguje na růst potřeb prací v probírkových porostech. Vlastností harvestorové hlavice mají významný dopad na kvalitu těžby po důležitém prvním zásahu. Obratná a rozměrově malá hlavice může být přesně a rychle umístěna i při využití maximálního dosahu ramene, což zabraňuje poškození okolních kmenů. Harvestorová hlavice PONSSE H5 je expertem v oblasti multikmenového zpracování kmenů, což urychluje těžbu, a zároveň je téměř stejně efektivní při zpracování jednotlivých kmenů jako větší hlavice. Navzdory svým malým rozměrům je PONSSE H5 velmi silná probírková hlavice. Je vysoce produktivní ve všech probírkách, dokonce i v porostech s větším průměrem kmenů.



PONSSE H5 je univerzální harvestorová hlavice speciálně vyvinutá pro efektivní práci v probírkových porostech. Velký rozsah otevření nožů a podávacích kol, dlouhé odvětvovací nože a optimálně umístěný horní podávací válec mají absolutní vliv na nízkou potřebu energie při zpracování kmenů. To je ideální při výběru jednotlivých stromů, při výběru více tenkých kmínků současně nebo při multikmenovém zpracování. Extrémně rychlý a přitom úsporný posuv a řez zaručují vysokou produktivitu ve všech podmínkách nasazení stroje. Výbava PONSSE H5 multi-stemming [multikmenové zpracování] je jednoduchá bez navýšení hmotnosti nebo přidaných přístrojů, které vyžadují další údržbu. Tím může být bez omezení plně využívána kapacita dosahu jeřábu a stabilita základního stroje, pro to co je zásadní - zpracování stromů. Metoda multikmenového zpracování je založena na automatizované provozní logice odvětvovacích nožů a podávacích kol tak, že nože uchopují nový kmen, zatímco podávací kola drží svazek odřezaných kmenů v harvestorové hlavici. Metoda multikmenového zpracování výrazně urychluje těžbu, aniž by negativně ovlivnila funkce hlavice pro zpracování jednotlivých kmenů.

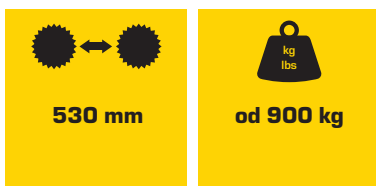

530 mm



od 900 kg



19 kN



640 mm

H5

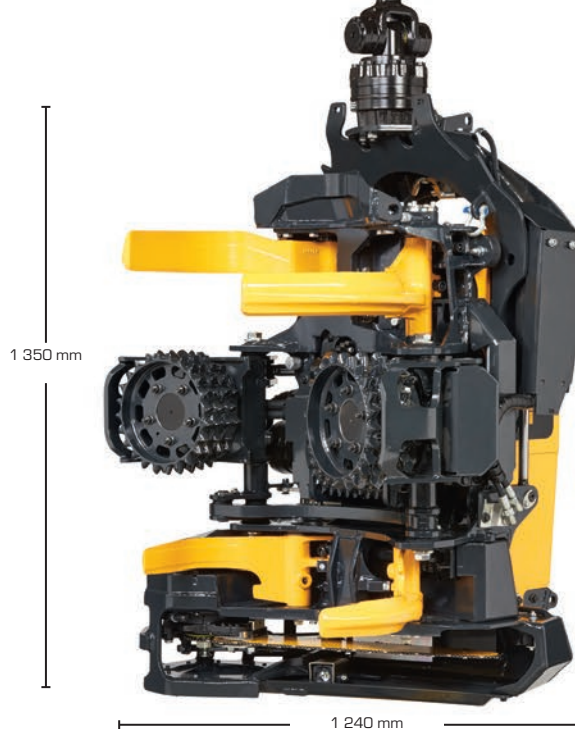

1 350 mm

1 240 mm

ROZMĚRY

Hmotnost:	od 900 kg
Délka:	1 335 mm
Šířka:	1 240 mm
Výška bez rotátoru:	1 350 mm
Požadovaný příkon:	80-100 kW
OPracovní tlak:	28 MPa

POSUV

Systém posuvu:	3 podávací válce
Počet hydromotorů:	4 hydromotory
Teoretická síla posuvu:	19 kN
Maximální rychlost posuvu:	6 m/s
Maxiální otevření (kol posuvu):	530 mm

DODATKOVÁ VÝBAVA

Kromě rozsáhlé standardní výbavy PONSSE H5 je k dispozici celá řada doplňkového vybavení na přání zákazníka. Další informace o standardní a volitelné výbavě hlaviče vám poskytne prodejce techniky PONSSE.

Ponsse Plc

Ponssentie 22
FI-74200 Vieremä
FINLAND
Tel. +358 20 768 800
www.ponsse.com

Ponsse Czech s.r.o.

CZ-543 71
K.Čapka 385, Hostinné
CZECH REPUBLIC
www.ponsse.com

PILA

Hydraulická řetězová pila	
Délka lišty:	750 mm
Úřez:	640 mm
Typ řetězu:	0,404"
* Možnost výbavy osvětlením rámu pily a mazáním lišty tukem	

ODVĚTVOVACÍ NOŽE

Počet nožů:	4+1
Maximální otevření předních nožů:	550 mm
Maximální otevření zadních nožů:	640 mm
Odvětvovací nože a podávací válce jsou řízeny odděleně.	

Výrobce si vyhrazuje právo na technické změny a vylepšení.

PONSSE

A logger's best friend

www.ponsse.com

