

**COBRA**

**PONSSE**

***HOSPODÁRNÁ,  
PRODUKTIVNÍ,  
EFEKTIVNÍ***





**PONSSE COBRA**

# ***VŠESTRANNÝ STROJ DO KAŽDÉHO LESA***

## **Víceúčelový stroj pro všechny druhy těžby.**

Nový harvester PONSSE Cobra je všestranný a efektivní stroj do nejrůznějších podmínek. Díky své přizpůsobivosti je vynikající nejen pro probírkové, ale i pro mýtní těžby. Osmikolový všestranný stroj PONSSE Cobra představuje díky své všestrannosti a svým funkčním vlastnostem smysluplné doplnění skupiny různých strojů. Současně je Cobra výbornou volbou pro každého uživatele, který potřebuje stroj pro všechny druhy těžby.

Díky spolehlivé konstrukci je harvester Cobra hospodárný stroj s dlouhou životností, přičemž jeho přesně pracující a jednoduše ovladatelný jeřáb, dobré rozdělení hmotnosti, efektivní pracovní čerpadlo a výkonný šestiválcový motor z něj dělají spolehlivý nástroj na dlouhé roky.





# EFEKTIVNÍ PRACOVNÍ VLASTNOSTI

**PONSSE Cobra je zásadní novou součástí naší filozofie BOOST / SAVE. Za lepšími výsledky stojí nižší spotřeba a vyšší výkon. S harvestorem Cobra dosáhnete díky osmikolovému podvozku a pokročilé konstrukci nižších pořizovacích a provozních nákladů vyšší a čistší výkon motoru i nižší měrný tlak na půdu.**

## MOTOR

Harvestor PONSSE Cobra pohání výkonný šestiválcový motor, kterému nikdy nebude chybět výkon. Pro evropský trh jsou ve strojích použity motory Mercedes-Benz vyšším výkonem a vyšším točivým momentem [210 kW / 1200 Nm]. Nízkoemisní motor třídy Stage V snižuje znečištění životního prostředí a zároveň lepší výkon.

## RÁM STROJE

Jednoduchá a silná konstrukce rámu. Cílem je kromě spolehlivosti funkční umístění a snadná údržba jeho jednotlivých částí.

## ZJEDNODUŠENÁ ÚDRŽBA

Podstatné zjednodušení údržby stroje je dosaženo lepším umístěním servisních bodů, servisního osvětlení a přístupových servisních ploch. Navíc jsou díky vysoce jakostním komponentům bezkonkurenčně prodlouženy servisní intervaly..

## ERGONOMIE

Ergonomie a uživatelská přívětivost z velké části ovlivňují produktivitu práce. Kabina nabízí nejergonomičtější ovládací prvky na trhu a stejně tak vynikající výhled, tedy faktory, kterými jsou lesní stroje PONSSE známé. Neopomenutelné jsou velké, promyšleně navržené úložné prostory, které nejen zvyšují obsluhu stroje komfort, ale také dodatečnou bezpečnost.

## HYDRAULICKÉ JEŘÁBY

Při koupi harvestoru PONSSE Cobra si můžete zvolit osazení hydraulickým teleskopickým jeřábem C5 nebo paralelním C44+.

## HARVESTOROVÉ HLAVICE

Konstrukce rámu a hydraulického jeřábu harvestoru Cobra umožňují dosah až 11 m a to i s většími hlavicemi.



H5

H6

H7

H7HD euca





KABINA

# PRACOVNÍ MÍSTĚ S VÝHLEDEM

Cobra nemá ve výhledu žádné překážky snižující produktivitu.

Kabina PONSSE Cobra je pracovním prostředím pro profesionály, kteří oceňují komfort, bezpečnost a ergonomický design nejvyšší úrovně.

Ergonomické ovládací prvky, které jsou tím nejlepším, co můžete v lesnických strojích vidět. Prostorná kabina, široké plochy oken a úzké sloupky kabiny - toto jsou zásadní konstrukční prvky zajišťující excelentní výhled do všech směrů.

Na přání zákazníka může být stroj vybaven tou nejkvalitnější sedačkou pro lesní techniku - sedačkou PONSSE Seat.

DER NEUE PONSSE-SEAT \*

## JEDINEČNÝ KOMFORT

JEDINÁ SEDAČKA NA TRHU, KTERÁ BYLA VYVINUTA PŘESNĚ PODLE POŽADAVKŮ OPERÁTORŮ.

### NA PRVNÍM MÍSTĚ KOMFORT

Sedačka je vyrobena z prodyšného materiálu a svým ergonomickým designem vám zaručuje lepší pracovní pohodlí.

### DLOUHÁ ŽIVOTNOST A SNADNÁ PÉČE O LÁTKU

Nová tkanina sedačky má pětkrát delší trvanlivost než dřívější materiály. Navíc má povrch odpuzující nečistoty a tím je její čištění mnohonásobně snazší než dříve.



### BYTELNÝ A STABILNÍ PODSTAVEC

Zesílená základna poskytuje sedačce vynikající spolehlivost a stabilitu. Toto v kombinaci se zvýšenou nosností (až 210 kg) zajišťuje nové sedačce tlumení výkyvů a vibrační efektivity než předchozí modely.

### SNADNÝ PŘÍSTUP KE VŠEM OBSLUŽNÝM PRVKŮM SEDAČKY A PODSTAVCE

Veškeré ovládací prvky jsou umístěny na přední straně, takže jsou pohodlně přístupné. Odnímatelné polstrování umožňuje snadný přístup pro údržbu podstavce.

\*PONSSE Seat je na přání k dispozici pro všechny stroje PONSSE.



**MOTORY MERCEDES-BENZ**

# **ČISTĚJŠÍ A ÚČINNĚJŠÍ**

**Enormní výkon a zvýšený točivý moment.  
Nízká hladina emisí a nižší spotřeba paliva.**

Nové motory Mercedes-Benz emisní třídy STAGE V jsou vysoce výkonné a úsporné. Byl zvýšen točivý moment a jeho maximum je dosahováno již při nízkých otáčkách.

U motorů Mercedes-Benz STAGE V se jedná o moderní motory s výrazně sníženou hodnotou prachových částic (PM) a oxidů dusíku (NOx) ve srovnání s motory předchozích emisních tříd (STAGE III a IV).

Pomocí filtru jemných částic (DPF) ovlivňují motory STAGE V také velikost částic vypouštěných do ovzduší.

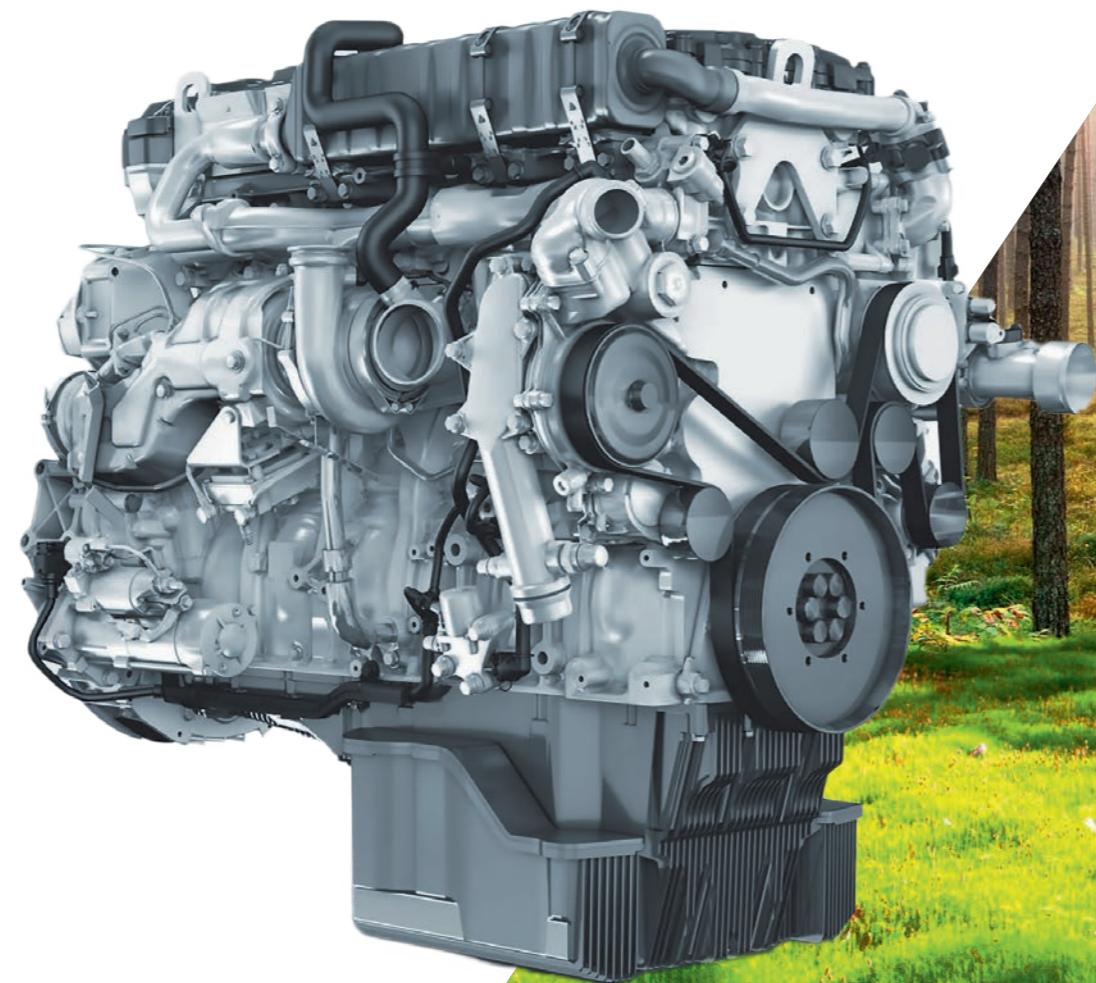



Naším cílem je vyrábět a dodávat na trh nejproduktivnější a nejúspornější lesní techniku. Říkáme tomu operační systém PONSSE Boost/Save

## ZVÝŠENÁ ÚČINNOST A EKONOMIKA PONSSE BOOST/SAVE

Maximální produktivita, nižší spotřeba paliva a nižší zátěž životního prostředí - tyto benefity zajišťujeme našimi výrobky, informačními systémy, školením a správnou údržbou.

Desítky let vyvíjíme ty nejlepší stroje na světě pro těžbu sortimentní metodou a nabízíme související služby a informační systémy. Firma PONSSE se dlouhodobě angažuje v dlouhodobém vývoji a nepřetržitě usiluje o zefektivnění každého výrobku a zlepšení služeb. Operátoři strojů jsou nejlepšími odborníky, takže jim pozorně nasloucháme. Společně se nám podařilo dosáhnout zvýšení produktivity a efektivity těžby dřeva a snížení nákladů. To je výsledek dlouhodobé spolupráce. Ale my však chceme našim zákazníkům poskytovat ještě lepší služby.

Boost /Save znamená ještě efektivnější a úspornější výrobky, produktivní stroje a ještě lepší služby pro naše zákazníky. Boost /Save také zahrnuje promyšlený vývoj produktů, pečlivé školení, komplexní údržbu, originální náhradní díly a nejmodernější informační systémy v oboru.

Stručně řečeno, Boost /Save znamená efektivní a produktivní těžbu dřeva!



PONSSE MANAGER

## MANAGEMENT V REÁLNÉM ČASE

PONSSE Manager propojuje  
těžební stroje s informační sítí.

PONSSE Manager, moderní digitalizační platforma pro data vašich lesnických strojů umožňuje okamžité komplexní služby. Uživatelsky přívětivý software poskytuje podporu pro údržbu a plánování práce vaší techniky a současně poskytuje přístup k funkčním a komplexním vyhodnocení.

PONSSE Manager nabízí komplexní data o výkonu a stavu techniky. Software je bez problémů použitelný v chytrém telefonu, tabletu nebo počítači.



# PONSSE COBRA

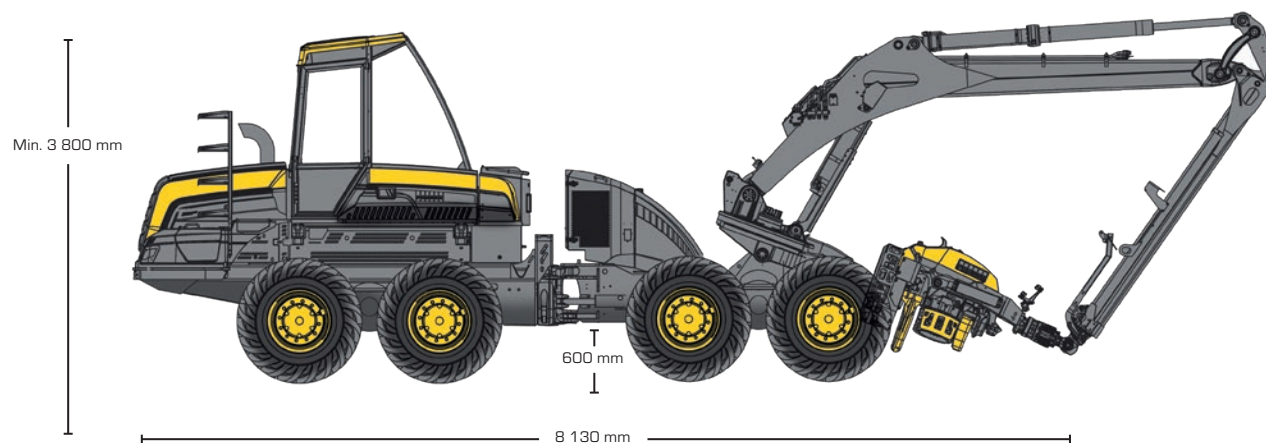

## ROZMĚRY

Délka:	8 130 mm
Šířka:	2 630–3 080 mm
Transportní výška [min]:	3 800 mm
Minimální hmotnost:	19 800 kg
Typická hmotnost:	20 900 kg
Světlost:	600 mm

## MOTOR

Typ motoru:	MB OM 936 LA EU Stage V
Výkon:	210 kW (286 PS)
Točivý moment:	1 200 Nm (1 200–1 600 rpm)
Tažná síla:	195 kN
Objem palivové nádrže:	380 l

## PNEUMATIKY

Přední/zadní:	26,5"	34" / 26,5"
---------------	-------	-------------

## HYDRAULICKÁ SOUSTAVA

Řídicí systém:	PONSSE Opti Control
Pracovní čerpadlo:	210 cm <sup>3</sup>
Objem nádrže hydr. oleje:	290 l

## HYDRAULICKÝ JEŘÁB

Typ:	C44+	C5
Moment otoče (brutto):	57 kNm	57 kNm
Úhel náklonu stolu jeřábu:	±20°	±20°
Úhel otoče:	250°	250°
Moment zdvihu (brutto):	250 kNm	248 kNm
Dosah jeřábu:	8,6/10/11 m	8,6/9,5/10 m

## HARVESTOROVÉ HLAVICE

Typ:	PONSSE H5
	PONSSE H6
	PONSSE H7
	PONSSE H7 HD Euca

Kromě komplexní standardní výbavy je pro PONSSE Cobra k dispozici celá řada volitelného vybavení. Pro více informací o doplňkové výbavě se obraťte na svého nejbližšího prodejce PONSSE.



### Ponsse Plc

Ponssentie 22  
FI-74200 Vieremä  
FINLAND  
Tel. +358 20 768 800  
www.ponsse.com

### Ponsse Czech s.r.o.

CZ-543 71  
K.Čapka 385, Hostinné  
CZECH REPUBLIC  
www.ponsse.com



**A logger's best friend**  
www.ponsse.com