

**MRŠTNÝ
ŠESTIKOLOVÝ
BOBR**

BEAVER

PONSSE





PONSSE BEAVER

AKTIVNÍ ŠESTIKOLKA

PONSSE BEAVER se cítí jako doma v hustých probírkových porostech a je také spolehlivý harvester ve všech porostech, kde je odolný stroj potřeba. Manévrovatelnost šestikolového podvozku v kombinaci s pevnou konstrukcí - to dělá z PONSSE Beaver nezastavitelného pracovníka v probírkách i za obtížných podmínek.

PONSSE BEAVER

usnadňuje práci. Nevyžaduje žádné velké přepravní vozidlo a jeho provozní náklady jsou nízké. Vynikající výhled a velký dosah jeřábu se postarají o snadnou práci zejména v probírkách.

KABINA A ŘÍDÍCÍ SYSTÉM

Nejprostornější a nejpohodlnější kabina s ergonomickými ovládacími prvky garantuje optimální komfort práce. PONSSE Opti řídicí systém je na vysokou úroveň vyvinutý a snadno ovladatelné rozhraní pro obsluhu strojů a pracovních procesů.

MOTOR A HYDRAULICKÝ SYSTÉM

Velké pracovní čerpadlo o objemu 190 m³ nabízí tu nejlepší hydraulickou kapacitu v této velikostní třídě harvestorů o což se stará výkonný motor Mercedes-Benz zajištěním takového množství energie, která nikdy nebude chybět, zatímco ekonomika spotřeby paliva zůstává na vysoké úrovni.

KONSTRUKCE RÁMU

Design rámu Ponsse Beaver je zaměřen zejména na dlouhou životnost a snadnou údržbu. Struktura podvozku Beaver je založená na krátkém rozvoru a výkyvné portálové nápravě. Výsledkem této kombinace je vysoce pohyblivý všestranný harvestor pro probírkové práce v náročných terénních podmínkách.

ŠEST KOL

Se svými šesti koly je PONSSE Beaver vysoce manévrovatelný harvestor jehož stabilitu zajišťuje robustní střed a výkyvná náprava, kterou lze během práce v potřebné poloze zablokovat pomocí hydraulických válců.

HYDRAULICKÝ JEŘÁB

Beaver pracuje s paralelním jeřábem PONSSE C44 + s hydraulickým paralelním ovládním namísto komplikovaného mechanického pákového systému. To je hlavní důvod, proč je jeřáb vysoce úsporný, výkonný a vyžaduje méně údržby. Ponsse navrhuje a vyrábí všechny typy svých jeřábů se zaměřením na vysokou kvalitu a spolehlivé funkční kombinace jeřáb - základní stroj.

HARVESTOROVÉ HLAVICE

Harvestorové hlavice PONSSE jsou známé svými bezkonkurenčními parametry - exkluzivním poměrem účinnost / hmotnost a konstrukcí zaručující dlouhou životnost. Pro Beaver je možno zvolit malou a pevnou hlavici H5 pro převažující práce v probírkách nebo lehkou a výkonnou a všestrannou hlavici H6 pro těžbu na větších plochách.

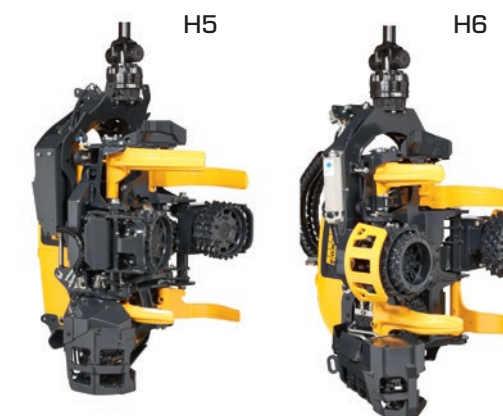

KABINA

PRACOVNÍ PROSTOR A VÝHLED

BEAVER NEMÁ ŽÁDNOU PŘEKÁŽKU VE VÝHLEDU.

Kabina PONSSE Beaver je pracovním prostředím pro profesionály, kteří oceňují komfort, bezpečnost a ergonomický design nejvyšší úrovně.

Ergonomické ovládací prvky, které jsou tím nejlepším, co můžete v lesnických strojích vidět. Prostorná kabina, široké plochy oken a úzké sloupky kabiny - toto jsou zásadní konstrukční prvky zajišťující excelentní výhled do všech směrů.

Na přání zákazníka může být stroj vybaven tou nejkvalitnější sedačkou pro lesní techniku - sedačkou PONSSE Seat.



PONSSE SEAT *

JEDINEČNÝ KOMFORT

JEDINÁ SEDAČKA NA TRHU, KTERÁ BYLA VYVINUTA PŘESNĚ PODLE POŽADAVKŮ OPERÁTORŮ.

NA PRVNÍM MÍSTĚ KOMFORT

Sedačka je vyrobena z prodyšného materiálu a svým ergonomickým designem vám zaručuje lepší pracovní pohodlí.

DLOUHÁ ŽIVOTNOST A SNADNÁ PÉČE O LÁTKU

Potah sedačky (83 % vlna) je vyroben ze zvláště odolné tkaniny, jejíž povrch odpuzuje nečistoty, a proto se velmi snadno čistí.



BYTELNÝ A STABILNÍ PODSTAVEC

Zesílená základna poskytuje sedačce vynikající spolehlivost a stabilitu. Toto v kombinaci se zvýšenou nosností (až 210 kg) zajišťuje nové sedačce tlumení výkyvů a vibrací efektivněji než předchozí modely.

SNADNÝ PŘÍSTUP KE VŠEM PRVKŮM SEDAČKY A PODSTACE

Veškeré ovládací prvky jsou umístěny na přední straně, takže jsou pohodlně přístupné. Odnímatelné polstrování umožňuje snadný přístup pro údržbu podstavce.

* PONSSE Seat je na přání k dispozici pro všechny stroje PONSSE.



**ACTIVE
CARE**

MÉNĚ ÚDRŽBY, VÍCE PROVOZU

Technologie a hydraulika umožňují delší servisní intervaly, což zvyšuje efektivní provozní dobu a snížení provozních nákladů. Snadný přístup k důležitým součástkám urychlují údržbu. U všech modelů PONSSE byla věnována zvláštní pozornost umístění komponent a servisních bodů, stejně jako snadná údržba, požadovaná našimi zákazníky.

ZAJIŠTUJE MAXIMÁLNÍ PRODUKTIVITU

PONSSE Active Care servisní smlouvy nabízí nejlepší možnou službu pro podnikatele v lesnictví. Můžete se soustředit na svoji práci a Ponsse zajistí, aby si stroj udržel svůj výkon a produktivitu od jednoho porostu k druhému. S PONSSE Active care smlouvou o poskytování servisu si můžete zajistit plánovanou údržbu vašeho stroje od Ponsse. Stroje jsou servisovány profesionály, kteří používají pouze vysoce kvalitní a originální díly, maziva a filtry PONSSE a udržují stroje v dobrém provozním stavu.



MOTORY MERCEDES-BENZ

ČISTĚJŠÍ A ÚČINNĚJŠÍ

**Enormní výkon a zvýšený točivý moment.
Nízká hladina emisí a nižší spotřeba paliva.**

Nové motory Mercedes-Benz emisní třídy STAGE V jsou vysoce výkonné a úsporné. Byl zvýšen točivý moment a jeho maximum je dosahováno již při nízkých otáčkách.

U motorů Mercedes-Benz STAGE V se jedná o moderní motory s výrazně sníženou hodnotou prachových částic (PM) a oxidů dusíku (NO_x) ve srovnání s motory předchozích emisních tříd (STAGE III a IV).

Pomocí filtru jemných částic (DPF) ovlivňují motory STAGE V také velikost částic vypouštěných do ovzduší.

Naším cílem je vyrábět a odávat na trh nejproduktivnější a nejúspornější lesní techniku. Říkáme tomu operační systém **PONSSE Boost/Save**

Maximální produktivita, nižší spotřeba paliva a nižší zátěž životního prostředí - tyto benefity zajišťujeme našimi výrobky, informačními systémy, školením a správnou údržbou.

Desítky let vyvíjíme ty nejlepší stroje pro těžbu sortimentní metodou na světě a nabízíme související služby a informační systémy. Firma PONSSE se dlouhodobě angažuje v dlouhodobém vývoji a nepřetržitě usiluje o zefektivnění každého výrobku a zlepšení služeb. Operátoři strojů jsou nejlepšími odborníky, takže jim pozorně nasloucháme. Společně se nám podařilo dosáhnout zvýšení produktivity a efektivity těžby dřeva a snížení nákladů. To je výsledek dlouhodobé spolupráce. Ale my však chceme našim zákazníkům poskytovat ještě lepší služby.

Boost /Save znamená ještě efektivnější a úspornější výrobky, produktivní stroje a ještě lepší služby pro naše zákazníky. Boost /Save také zahrnuje promyšlený vývoj produktů, pečlivé školení, komplexní údržbu, originální náhradní díly a nejmodernější informační systémy v oboru.

Stručně řečeno, Boost /Save znamená efektivní a produktivní těžbu dřeva!

PONSSE BOOST/SAVE ZVÝŠENÁ ÚČINNOST A EKONOMIKA



PONSSE MANAGER MANAGEMENT V REÁLNÉM ČASE

PONSSE Manager propojuje těžební stroje s informační sítí.

PONSSE Manager, moderní digitalizační platforma pro data vašich lesnických strojů umožňuje okamžité komplexní služby. Uživatelsky přívětivý software poskytuje podporu pro údržbu a plánování práce vaší techniky a současně poskytuje přístup k funkčním a komplexním vyhodnocení.

PONSSE Manager nabízí komplexní data o výkonu a stavu techniky. Software je bez problémů použitelný v chytrém telefonu, tabletu nebo počítači.



PONSSE BEAVER

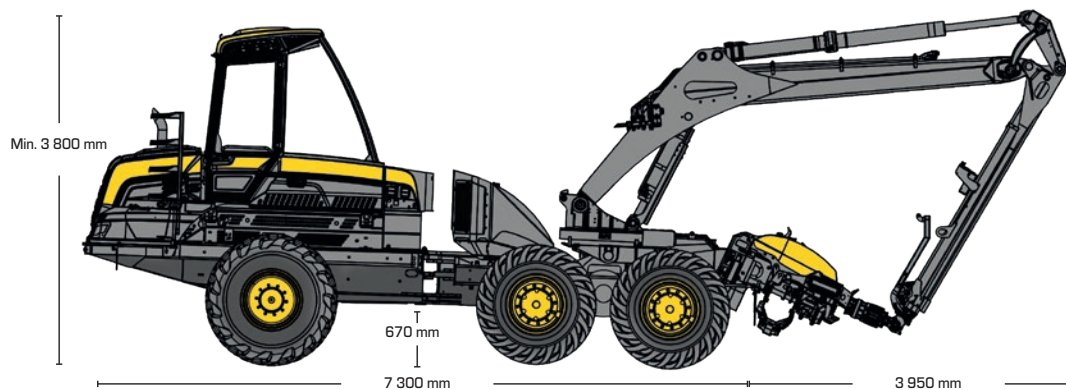

ROZMĚRY

Délka:	7 300 mm
Šířka:	2 750-3 085 mm
Transportní výška (min):	3 800 mm
Minimální hmotnost:	16 700 kg
Typická hmotnost:	17 700 kg
Světlost:	670 mm

MOTOR

Typ motoru:	MB OM 934 LA EU Stage V
Výkon:	150 kW (286 PS)
Točivý moment:	850 Nm (1200-1600 rpm)
Tažná síla:	130 kN
Objem palivové nádrže:	300 l

PNEUMATIKY

Přední:	650/65-26,5" nebo 750/55-26,5"
Zadní:	600/710/800-26,5"

HYDRAULICKÁ SOUSTAVA

Řídicí systém:	PONSSE Opti Control
Pracovní čerpadlo:	190 cm ³
Objem nádrže hydr. oleje:	200 l

HYDRAULICKÝ JEŘÁB C44+

Moment otoče (brutto):	40 kNm
Úhel náklonu stolu jeřábu:	-12°/+18°
Úhel otoče:	250°
Moment zdvihu (brutto):	230 kNm
Dosah jeřábu:	10-11 * m

* 11 m pouze s hlavici H5

HARVESTOROVÉ HLAVICE

Typ:	PONSSE H5
	PONSSE H6

Kromě komplexní standardní výbavy je pro PONSSE Beaver k dispozici celá řada volitelného vybavení. Pro více informací o doplňkové výbavě se obraťte na svého nejbližšího prodejce PONSSE.



Ponsse Plc
Ponssentie 22
FI-74200 Vieremä
FINLAND
Tel. +358 20 768 800
www.ponsse.com

Ponsse Czech s.r.o.
CZ543 71
K.Čapka 385, Hostinné
CZECH REPUBLIC
www.ponsse.com



A logger's best friend
www.ponsse.com